

návod

pro uživatele

.winx₀₁

.winx₀₂

.winx₀₃

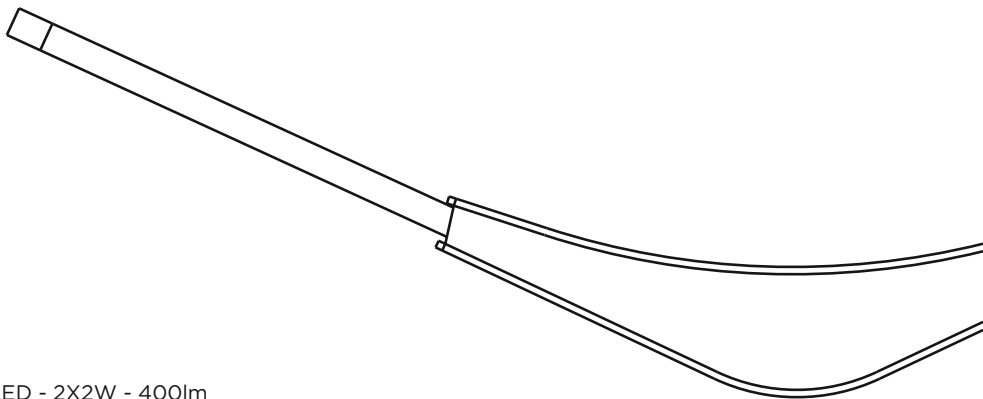

LED - 2X2W - 400lm
BARVA SVĚTLA PŘIROZENĚ TEPLÁ
ZDROJ NAPÁJENÍ 6W / 12 VDC
IN 100-250VAC 50/60 Hz
OUT 12VDC 6W 500mA
2 M OPLETENÝ KABEL,
80mm ROZETA
IP44 CE
VÝROBCE
ISD ŁUKASZ SZYMAŃSKI
ul. Piękna 74, 50-506 Wrocław
www.isd-poland.pl

.winx01

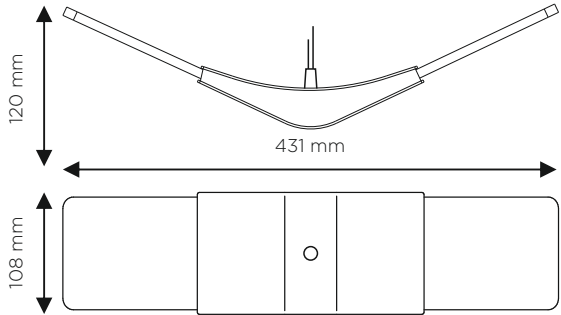

.winx02

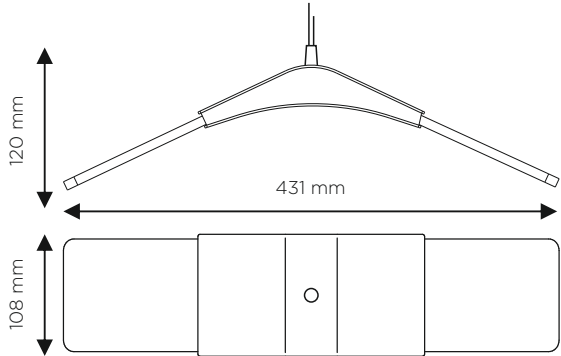

.winx03

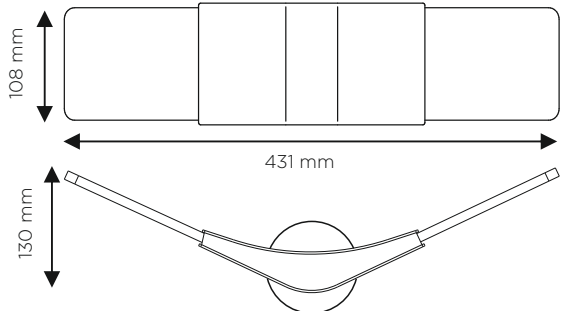

Instalace světla by měla být provedena elektrikářem.

K čištění světla použijte měkký suchý hadřík, nepoužívejte chemikálie k čištění jednotlivých komponent, neboť by akrylát mohl popraskat.

Neotevírejte kryt světla.

Pokud je světlo nefunkční, kontaktujte svého dodavatele.

1 Nástroje potřebné pro montáž

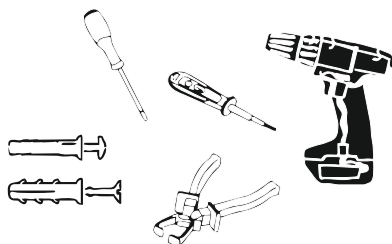

2 Před zahájením instalace nejprve vypněte pojistku zodpovědnou za daný kabel a z bezpečnostních důvodů pomocí sondy zkontrolujte ještě jednou absenci proudu na fázových vodičích.

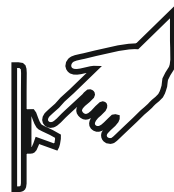

3 Připojte montážní desku ke stropu nebo ke zdi. Použijte vhodný montážní systém dle typu budovy.

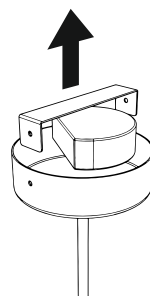
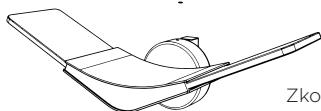

Zkontrolujte správné umístění montážní desky nástěnné lampy, rozeta může být v omezené míře bezpečně vyrovnána.

4 Připojte vodiče k napájení pomocí svorkovnice.

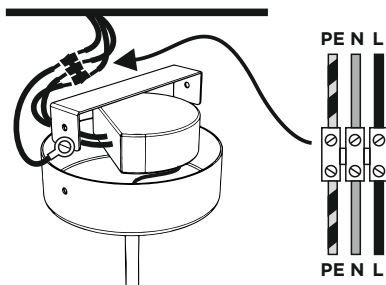

5 Položte rozetu na montážní desku a dotáhněte strany dodanými šrouby.

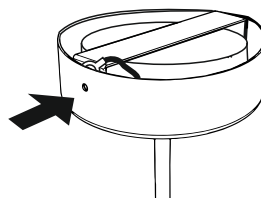

6

Schéma zapojení světla

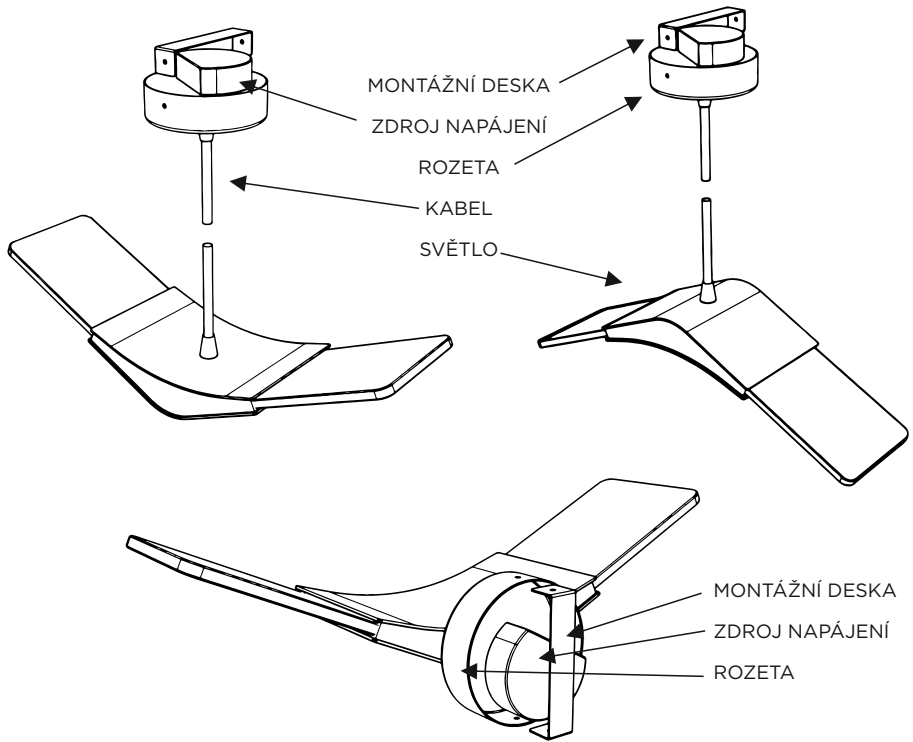
**7**

Změna délky kabelu:

- povolte odšroubováním kabelový zámek pod rozetou a odpojte dráty ze svorkovnice,
- odpojte dráty z rozety a nastavte požadovanou délku kabelu,
- opatrně nařízněte kabel a zbavte ho opláštění tak, aby do rozety vedly pouze dráty a zároveň, aby opláštění začínalo pod kabelovým zámekem
- zámek utáhněte, zkontrolujte pevnost a zapojte dráty.

